

# MDMがひらく新しい企業間取引

(MDM: Master Data Management)



*Best Partner for Change : Alpha Purchase*

2010/9/11

株式会社アルファパーチェス



# 本日のテーマ

## ● 現状

- アッセンブリメーカーとパーツメーカー間の設計情報の共有化が進んでいる
- 消費財を中心にバーコード付与が定着している

## ● 実態は

- 売り手と買手のパワーバランスで商品の呼び方（コード、属性）が決まる
- 同一品目を統一した呼び方（コード、属性）で管理できていない

## ● 解決策は

- 品目情報を収集し、名寄せや標準化を行う
- その為には膨大な知識と工数が求められる

## ● 当社は

- 汎用消耗品において取組んで来た

# 会社概要

- 間接材のコスト削減（共同調達）
- 購買統制の強化（集中購買、グリーン購入）
- 管理業務のアウトソーシング（シェアード）

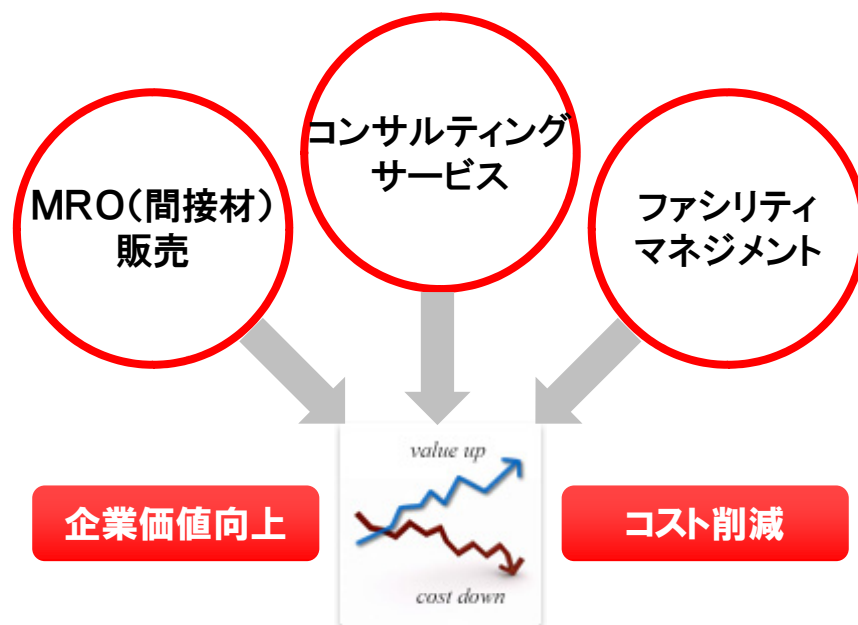

会社名	株式会社アルファパーチェス
設立年月	2000年11月15日
本社	東京都港区北青山1丁目2番3号 青山ビル12階
資本金	2,540百万円
代表	代表取締役社長 多田 雅之
事業内容	あらゆる間接コストの削減に関するご提案 とその実現に必要な各種ソリューションの 提供

## アルファパーチェス社の3つのお約束

- | お客様の間接コストを削減するために、あらゆるご支援をします。
- | 間接材市場の情報をネットワーク化して、新たな価値をご提供します。
- | 間接材のご提供を通して、人と社会と環境に貢献します。

売上高	105億円(2009年度実績)
従業員数	80名(2009年12月31日現在)

# 平成22年 APSSOM総会にて

## PSLXプラットフォームの 企業間連携へ活用の期待

—企業内連携から企業間連携へ—

2010年5月

NPO法人ものづくりAPS推進機構

産業応用委員長 川内晟宏

## 残された企業間データ連携諸問題

- 企業活動(サプライチェーン/エンジニアリングチェーン)の社外、海外拡大への対応
  - 取引データ以外の企業間データ連携のニーズが拡大
    - トレーサビリティ情報、工程情報、在庫情報、などなど……
  - 海外企業まで拡張した企業間データ連携手段が必要
- 欧州REACH規制への対応
  - 化学物質管理規制に対応する企業間データ連携方式の共通化が必要になった
  - JAMPで対策。
    - しかし中小企業が使える安価な共通の仕組みは提供されていない
    - 安価な企業間データ連携の手段が必要
- EDIデータのマスターデータ分離とマスター同期化
  - EDIデータからマスターデータを分離して、取引トランザクションデータのみの簡素化検討
  - マスターデータの同期化の仕組みが必要

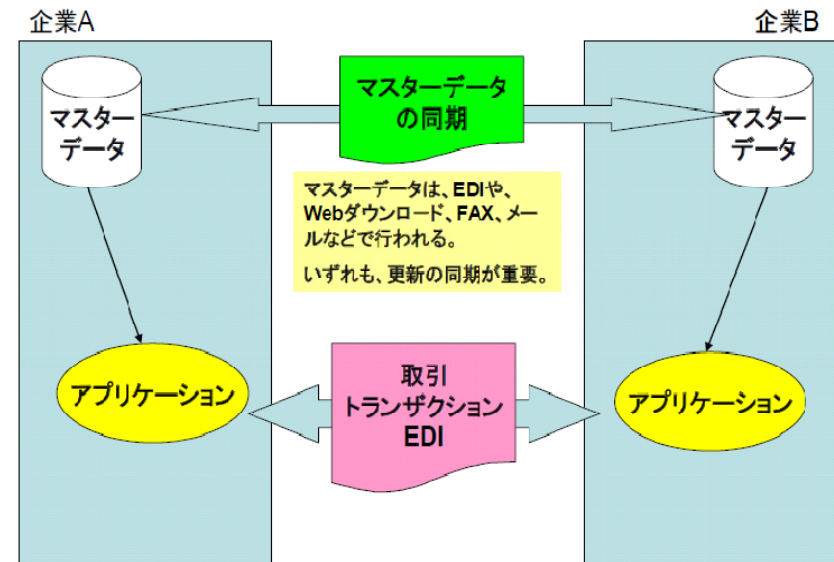

出典：業界標準EDI整備に関する調査研究報告書  
(平成22年3月 p19)

# 商品情報のライフサイクル

- メーカーのビジネスプロセス内でも商品情報が統合管理されていない
- 市場での情報配信経路、配信元もさまざま
- 多層の流通レイヤーを経由することで、情報の鮮度、精度は極端に劣化する

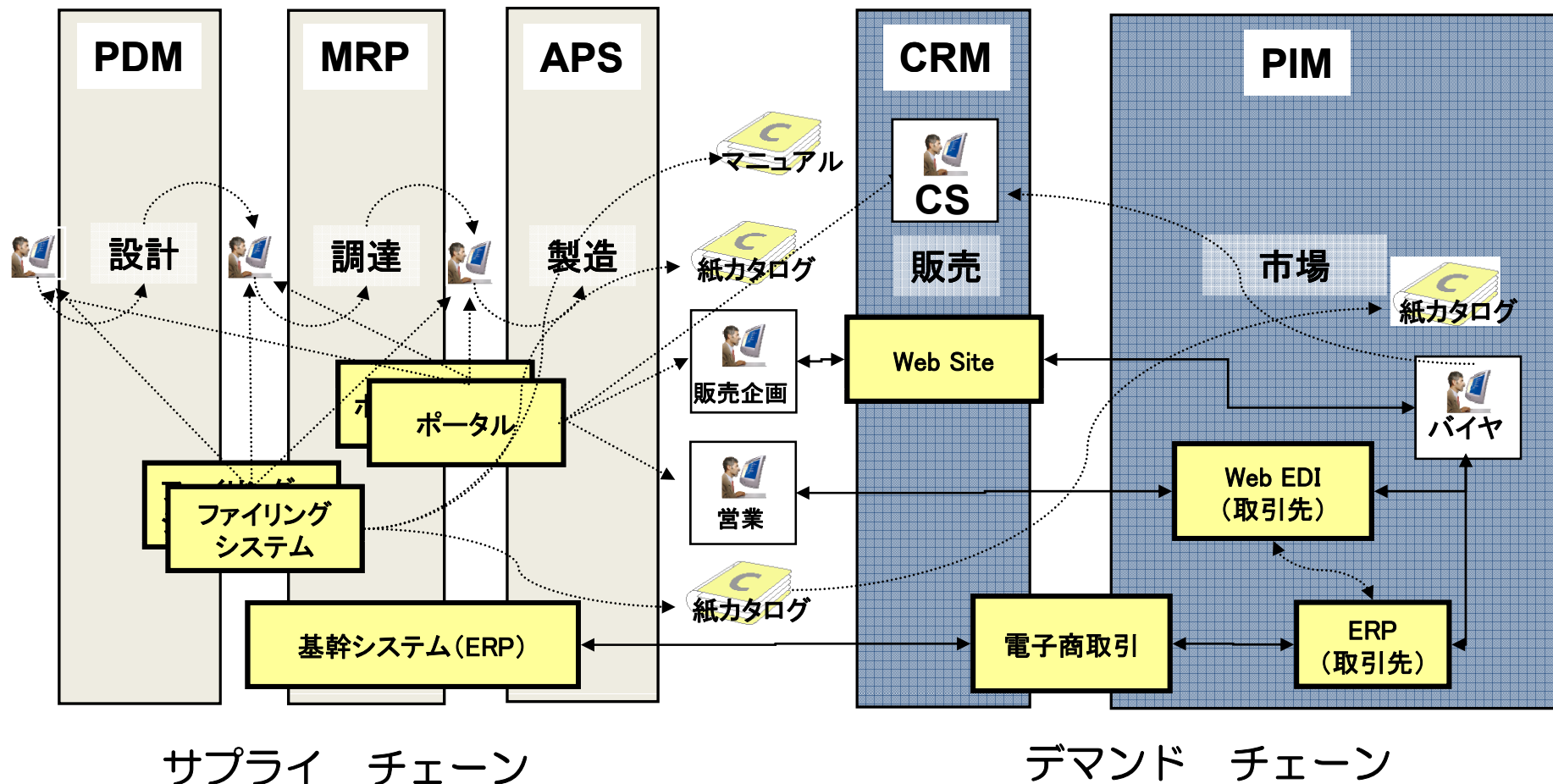

# 電子商取引の構造

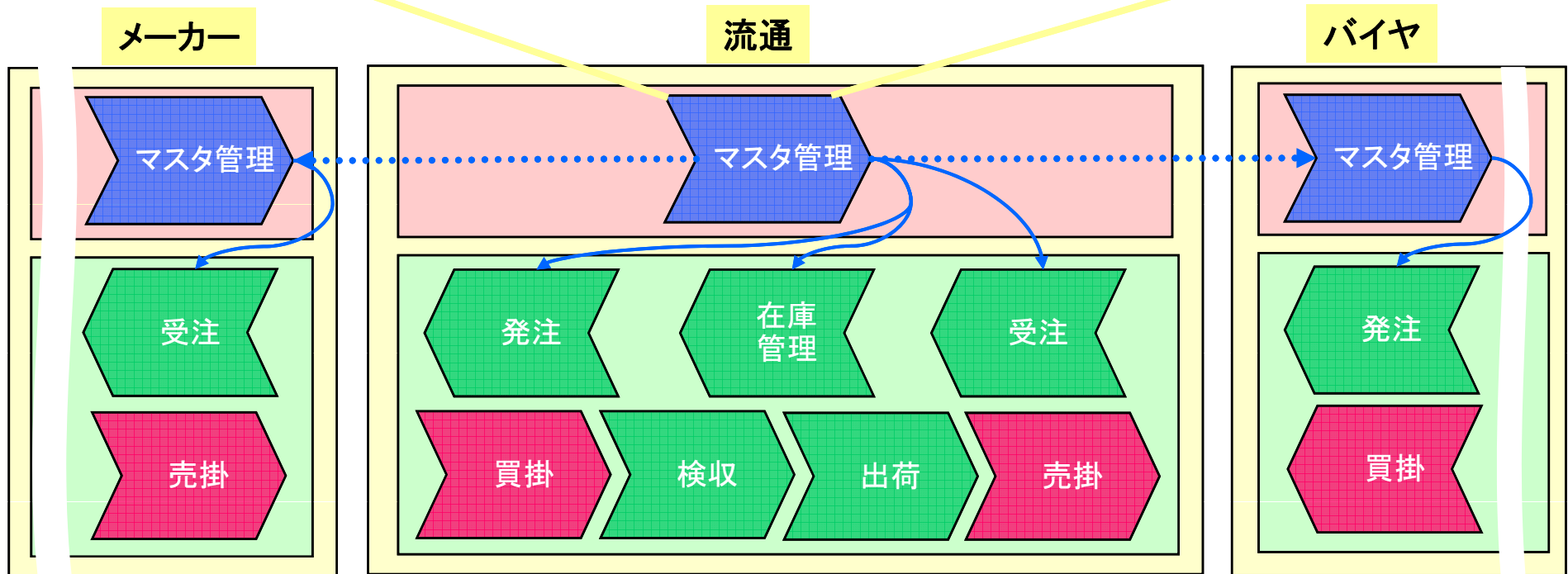
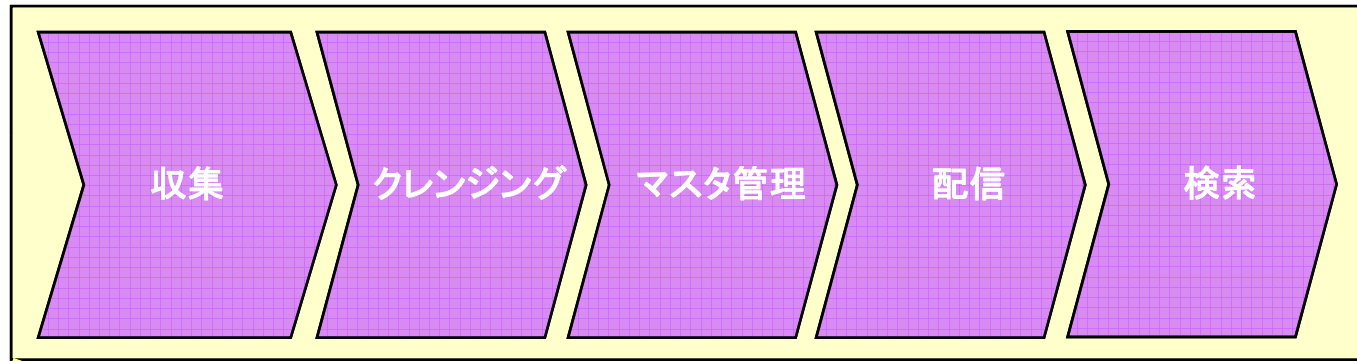

# 当社の技術領域

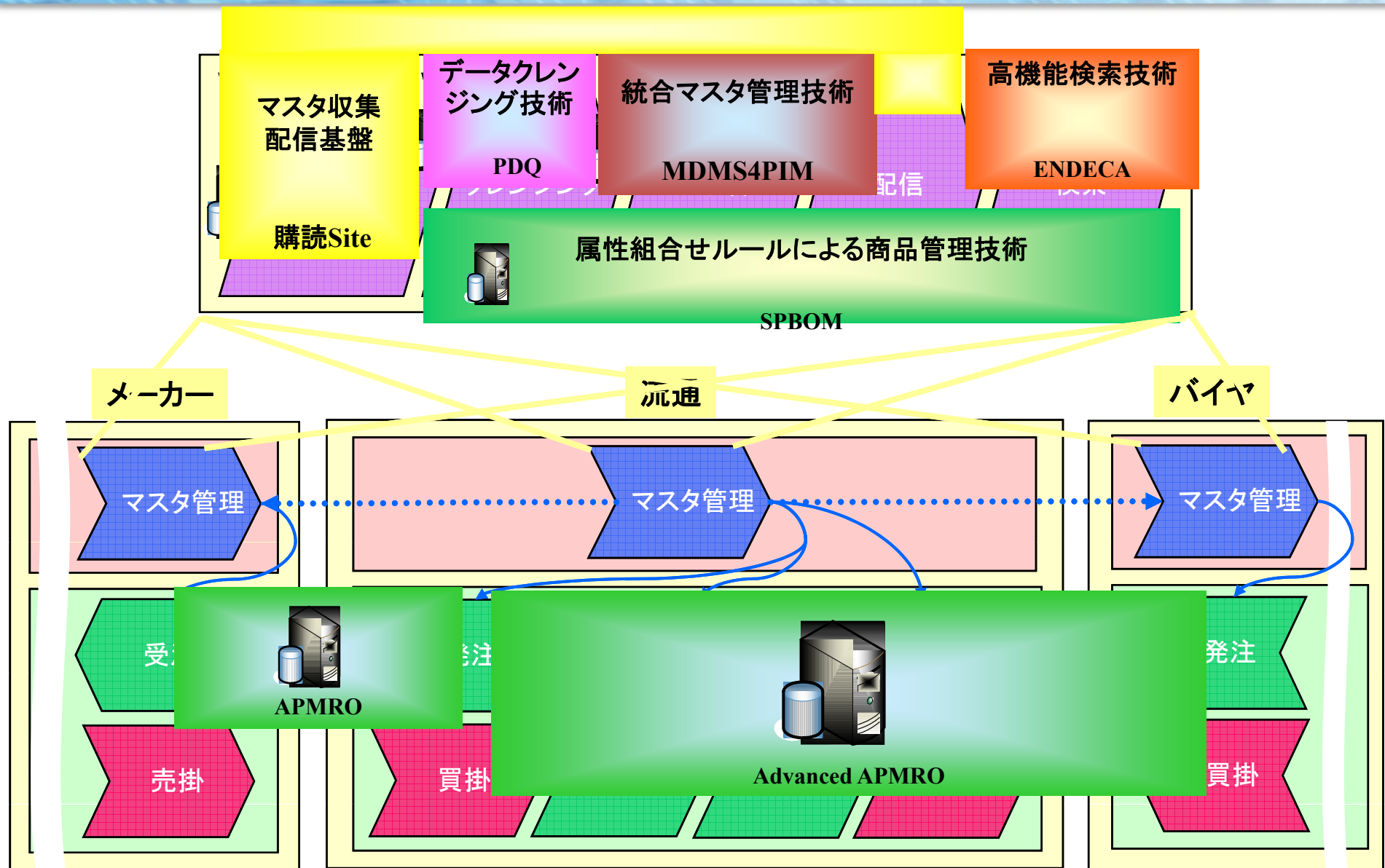

# 取組の背景

## ■ マスター管理は人手によるバッチ作業

- 購買担当別にカタログ情報をデジタル化
- 登録担当者による一括アップロード
- 営業担当者による値付け、カタログ情報の抽出&加工&配信
- システム担当者によるマスターアップロード

## ■ マスターの活用率が極端に低い

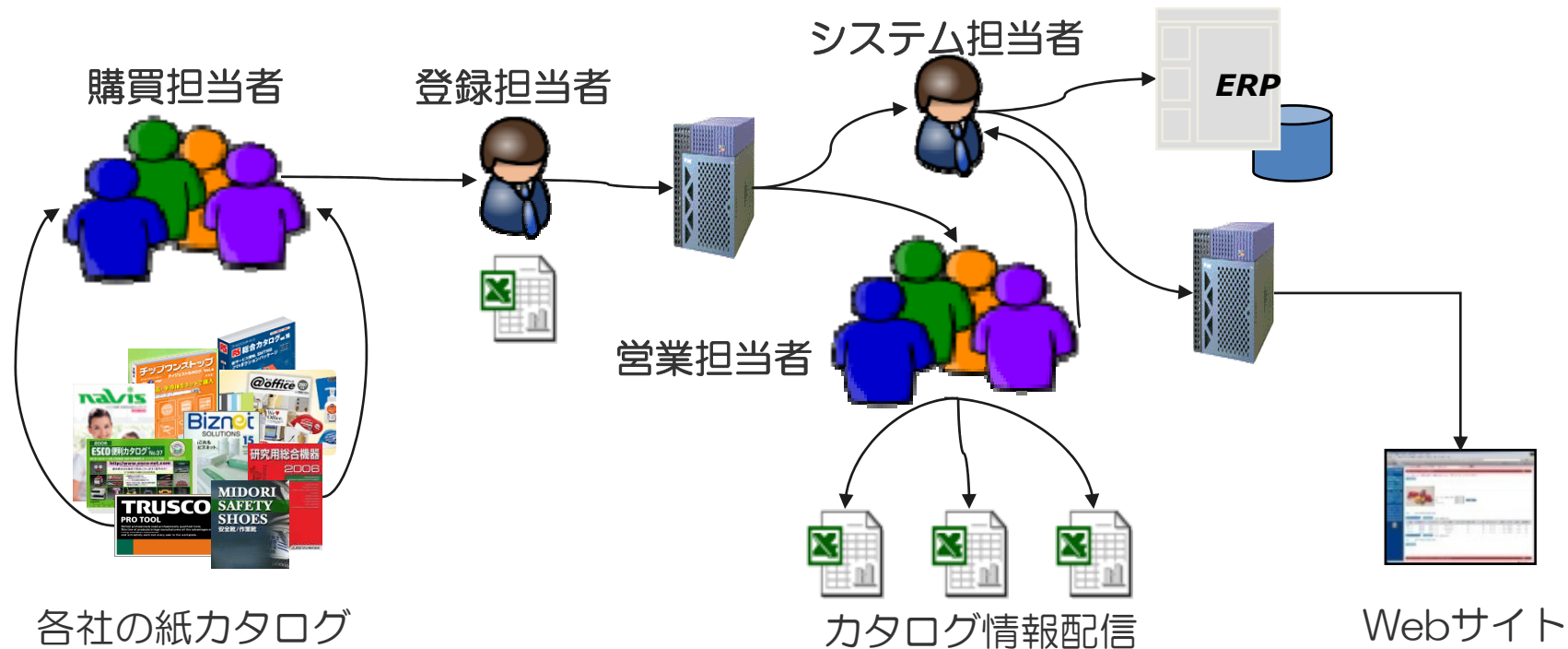



# 取組の背景

## ■ マスター管理で発生する主な不具合

- マニュアル作業によるポカミスや作業漏れが発生
- 手戻りが多く、リードタイムが長期化
- 担当レベルのバージョン管理は破綻状態
- 各システムのマスター不整合によりシステム連携処理エラーが発生
- マスター管理のモチベーションが維持できない

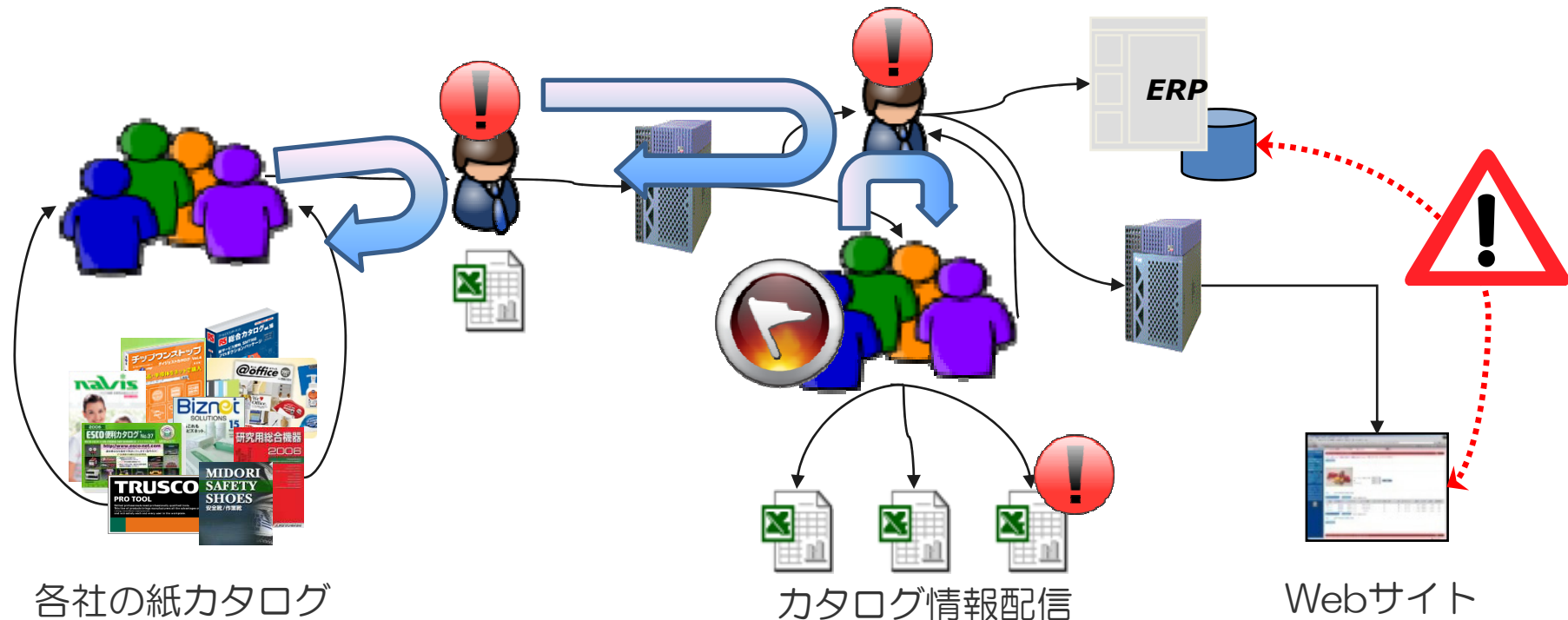

# 課題と解決策

## 【課題解決のソリューション】

### 【マスター管理の課題】

膨大なマスター情報  
管理に手が回らない

部門を跨る協調作業  
がワークフロー化で  
きない

マスターに対する内  
部統制が効かない

- マスターデータ生成 (PDQ)
  - データクレンジング・システム
  - ルールベース・システム

- 統合マスター管理
  - MDM Enterprise (統合管理専用)
  - MDM Subscriber (購読専用)
  - MDM Contributor (更新専用)

- ナビゲーション (Endeca)
  - メタリレーショナル検索エンジンによる、高速パン屑検索
  - 用途使用条件値による逐次マスター展開

- BPR / BPO
  - コンサルテーション
  - アウトソーシング

# PDQについて

クレンジングルールの  
定義

業務プロセス  
の定義

品質管理

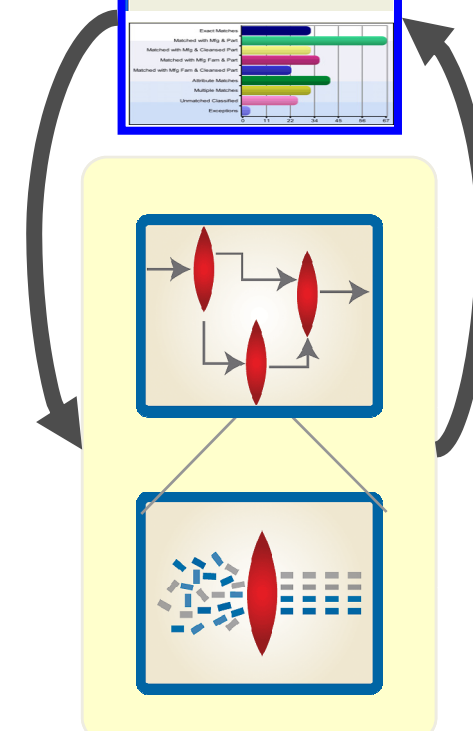
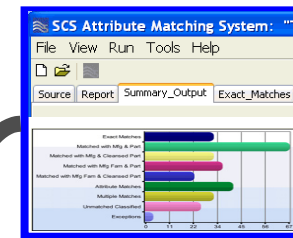
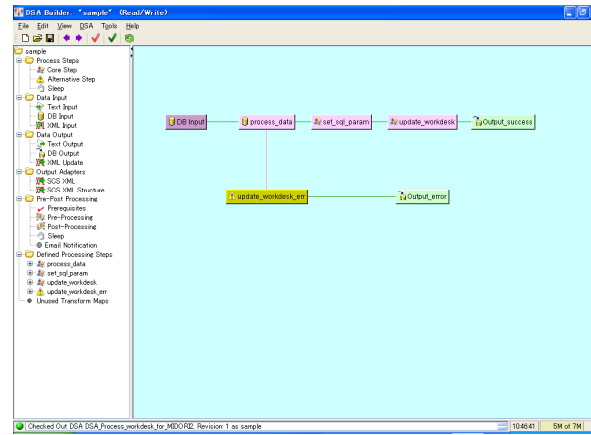
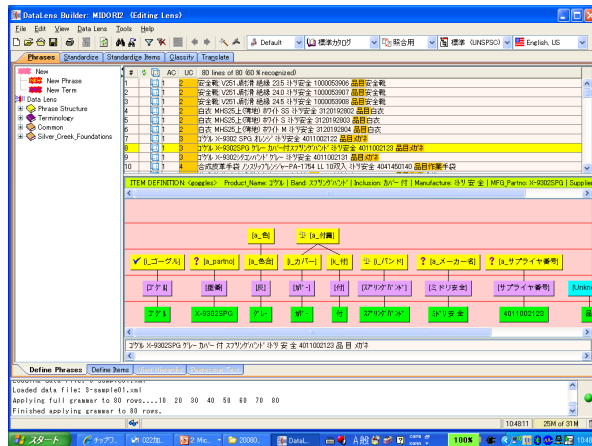

注)PDQ: Oracle社製パッケージソフト Product Data Quality

# MDMS4PIMについて

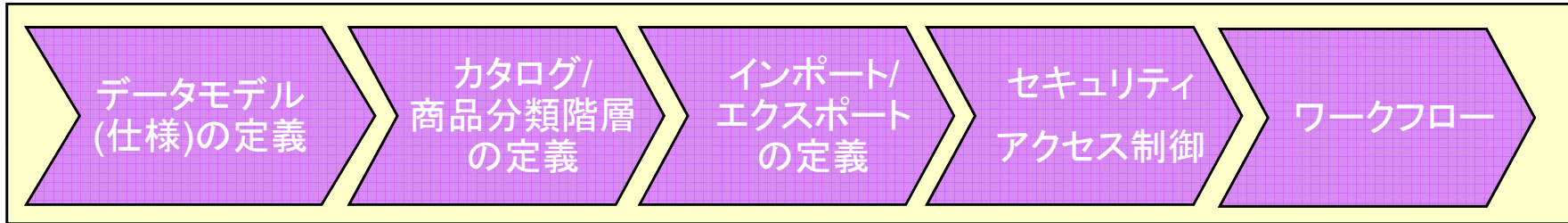

**仕様**

社内商品番号  
 JANコード  
 GTINコード  
 商品名  
 商品説明  
 サムネイル  
 サムネイルプレビュー  
 パッケージ  
 価格  
 原価  
 販売価格  
 内容量  
 単位  
 サイズ  
 幅(cm)  
 奥行き(cm)  
 高さ(cm)  
 有効開始日  
 販売開始日  
 有効終了日

GTINコードの詳細

名前: GTINコード  
 最大長: 14  
 最大オカレンス: 1  
 最小長: 14  
 最小オカレンス: 1  
 タイプ: スリング  
 シーケンスの増分  
 関係コレクション/アソシエーション  
 編集可能  固有  リンク  非表示   
 索引付き  非系統

**カタログ/階層**

商品階層

- カラダのケア
- キッチンと調理
- メディカルケア
- 住まいのケア
- 歯とお口のケア
- 衣類のケア
- お洗濯
- しみ取り剤 (1)
- オシャレ着用品
- 柔軟仕上げ剤
- 洗濯石鹸 (1)
- 衣料用洗剤
- ブランド階層
- トップ
- ブルーダイ
- 衣料用漂白剤
- 部分洗剤 (2)
- 衣類と靴のお手入れ
- 未割り当て

カタログ [商品カタログ]  
 オンデマンド・フィルターの非表示  
 最新のバージョン  
 階層: ブランド階層  
 選択: カatalog全体  
 データが取り込まれていない階層ノード  
 オンデマンド検索の表示

ブランド階層

- F&Gメーメイド (2 アイテムの表示)
- GUEST&Me (2 アイテムの表示)
- きれいVのミスト (2 アイテムの表示)
- アグロン (1 アイテムの表示)
- キレイキレイ (4 アイテムの表示)
- クリニカ (4 アイテムの表示)
- ダロンサン (4 アイテムの表示)
- ストッパ (2 アイテムの表示)
- ソフラン (2 アイテムの表示)
- デンター-amino
- デンターシステム
- トップ (4 アイテムの表示)
- トップシミとレスキュー
- トップブレイクアシミ用
- トップブレイクアロ用
- トモルミン (1 アイテムの表示)
- パワフルン (2 アイテムの表示)
- バルサン (8 アイテムの表示)
- バン (3 アイテムの表示)
- ピンキー
- リード (2 アイテムの表示)
- ルック (4 アイテムの表示)
- 健康創研
- 植物物語 (4 アイテムの表示)

**インポート/エクスポート**

ソースから宛先へのマッピング

- 1 選択した仕様マップタイプ: ファイル仕様からカタログ
- 2 選択したソース仕様: インポートデータ1
- 3 選択したカタログ宛先: 製品カタログ

マップ名の入力  
 インポートマップ  
 選択したソース仕様  
 インポートデータ1 (JANコード)  
 オンデマンド・フィルターの非表示  
 宛先仕様性の選択  
 製品カタログ: 製品マスターカタログスペック/JAN

ソース (インポートデータ1) から宛先 (製品カタログ) へのマッピング

ソース仕様	宛先仕様
インポートデータ1: 製品番号	製品マスターカタログスペック: 製品番号 *
インポートデータ1: JANコード	製品マスターカタログスペック: JAN
インポートデータ1: 製品名 JP	製品マスターカタログスペック: 製品名 JP
インポートデータ1: 製品名 EN	製品マスターカタログスペック: 製品名 en_US
インポートデータ1: 簡略説明 JP	製品マスターカタログスペック: 簡略説明 JP
インポートデータ1: 簡略説明 EN	製品マスターカタログスペック: 簡略説明 en_US

**宛先アップロード**

- 1 選択したエクスポート名: WCCATEGORY
- 2 選択した宛先仕様: WC
- 3 選択したカタログ: 製品カタログ
- 4 選択したバージョン: 最新のバージョン
- 5 選択したアイテム・グループ: カatalog全体
- 6 選択した階層: 製品カタログ
- 7 選択したシンジケートタイプ: バージョン内のすべてのアイテム
- 8 選択したカタログから宛先へのマッピング: WCCATMAP
- 9 選択した文字セット: SJIS, Shift-JIS, 日本語
- 10 選択した配布グループ: 配布が選択されていません
- 11 選択したカタログ・エクスポート・スクリプト: WC - 生成エクスポート・スクリプト (CSV)
- 12 生成ファイルの配布のための承認権限の選択

**アクセス制御**

カタログ	Soft Level	機能実装項目	商品名欄	承認項目
トップ	<input checked="" type="checkbox"/>	<input checked="" type="checkbox"/>	<input checked="" type="checkbox"/>	<input checked="" type="checkbox"/>
リスト	<input checked="" type="checkbox"/>	<input checked="" type="checkbox"/>	<input checked="" type="checkbox"/>	<input checked="" type="checkbox"/>
カタログビューの編集	<input checked="" type="checkbox"/>	<input checked="" type="checkbox"/>	<input checked="" type="checkbox"/>	<input checked="" type="checkbox"/>
アイテムの表示	<input checked="" type="checkbox"/>	<input checked="" type="checkbox"/>	<input checked="" type="checkbox"/>	<input checked="" type="checkbox"/>
アイテムの追加	<input checked="" type="checkbox"/>	<input checked="" type="checkbox"/>	<input checked="" type="checkbox"/>	<input checked="" type="checkbox"/>
アイテムの更新	<input checked="" type="checkbox"/>	<input checked="" type="checkbox"/>	<input checked="" type="checkbox"/>	<input checked="" type="checkbox"/>
アイテムの削除	<input checked="" type="checkbox"/>	<input checked="" type="checkbox"/>	<input checked="" type="checkbox"/>	<input checked="" type="checkbox"/>
アイテムの再フォーマット	<input checked="" type="checkbox"/>	<input checked="" type="checkbox"/>	<input checked="" type="checkbox"/>	<input checked="" type="checkbox"/>
アイテムの更新	<input checked="" type="checkbox"/>	<input checked="" type="checkbox"/>	<input checked="" type="checkbox"/>	<input checked="" type="checkbox"/>
エクスポート	<input checked="" type="checkbox"/>	<input checked="" type="checkbox"/>	<input checked="" type="checkbox"/>	<input checked="" type="checkbox"/>
属性	<input checked="" type="checkbox"/>	<input checked="" type="checkbox"/>	<input checked="" type="checkbox"/>	<input checked="" type="checkbox"/>
価格	<input checked="" type="checkbox"/>	<input checked="" type="checkbox"/>	<input checked="" type="checkbox"/>	<input checked="" type="checkbox"/>
在庫	<input checked="" type="checkbox"/>	<input checked="" type="checkbox"/>	<input checked="" type="checkbox"/>	<input checked="" type="checkbox"/>
削除	<input checked="" type="checkbox"/>	<input checked="" type="checkbox"/>	<input checked="" type="checkbox"/>	<input checked="" type="checkbox"/>
プレビュー・スクリーンショット	<input checked="" type="checkbox"/>	<input checked="" type="checkbox"/>	<input checked="" type="checkbox"/>	<input checked="" type="checkbox"/>
階層	<input checked="" type="checkbox"/>	<input checked="" type="checkbox"/>	<input checked="" type="checkbox"/>	<input checked="" type="checkbox"/>
リスト	<input checked="" type="checkbox"/>	<input checked="" type="checkbox"/>	<input checked="" type="checkbox"/>	<input checked="" type="checkbox"/>
階層ビューの編集	<input checked="" type="checkbox"/>	<input checked="" type="checkbox"/>	<input checked="" type="checkbox"/>	<input checked="" type="checkbox"/>
階層ノードの表示	<input checked="" type="checkbox"/>	<input checked="" type="checkbox"/>	<input checked="" type="checkbox"/>	<input checked="" type="checkbox"/>
階層ノードの追加	<input checked="" type="checkbox"/>	<input checked="" type="checkbox"/>	<input checked="" type="checkbox"/>	<input checked="" type="checkbox"/>
階層ノードの削除	<input checked="" type="checkbox"/>	<input checked="" type="checkbox"/>	<input checked="" type="checkbox"/>	<input checked="" type="checkbox"/>
階層ノードの再フォーマット	<input checked="" type="checkbox"/>	<input checked="" type="checkbox"/>	<input checked="" type="checkbox"/>	<input checked="" type="checkbox"/>
階層ノードの更新	<input checked="" type="checkbox"/>	<input checked="" type="checkbox"/>	<input checked="" type="checkbox"/>	<input checked="" type="checkbox"/>
階層ノードの属性	<input checked="" type="checkbox"/>	<input checked="" type="checkbox"/>	<input checked="" type="checkbox"/>	<input checked="" type="checkbox"/>
階層ノードの簡略説明ノード	<input checked="" type="checkbox"/>	<input checked="" type="checkbox"/>	<input checked="" type="checkbox"/>	<input checked="" type="checkbox"/>
階層	<input checked="" type="checkbox"/>	<input checked="" type="checkbox"/>	<input checked="" type="checkbox"/>	<input checked="" type="checkbox"/>
ロールバック	<input checked="" type="checkbox"/>	<input checked="" type="checkbox"/>	<input checked="" type="checkbox"/>	<input checked="" type="checkbox"/>

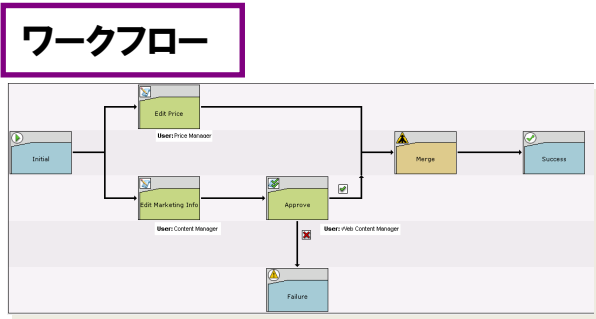

注) MDMS4PIM: IBM社製 パッケージソフト Master Data Management Server for Product Information Management

# ENDECAについて

## MDEX Engine (特許取得)で、メタ・リレーショナル検索技術を実現

ダイナミック要約

(文字、図・PDF・Word・Excelのテキスト情報)

ダイナミックフィルタリング (検索, 多次元, 地図)

フレキシブルなデータモデル

データ主導のアプリケーション構造

コア技術で、柔軟性と高い操作性を実現

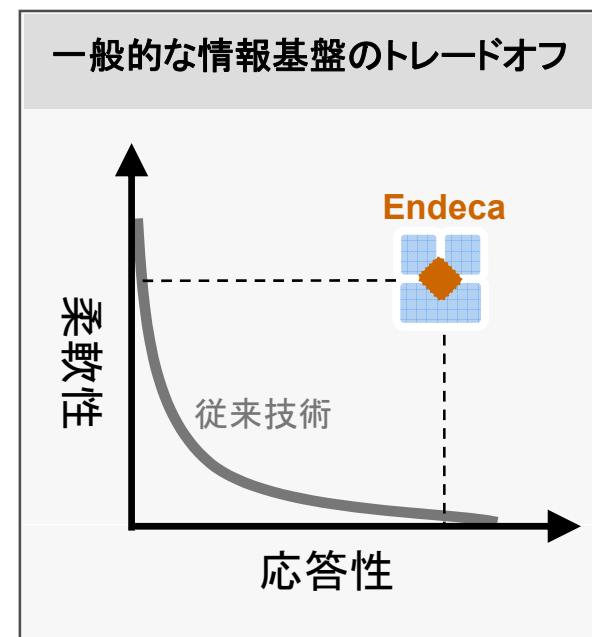

注) Endeca: Endeca Technologies社製 パッケージソフト Endeca's Information Access Platform

# SPBOMについて

## 品目コードによる商品管理には限界がある

利用頻度の低い品目情報を含め全てを画一的に管理することはコストと時間が必要

## 品目群と品目

類似しているものを「グループ(群)」として扱う

通過する工程の類似性, ビジネス戦略に基づく

品目は異なる仕様をもつ群のメンバ

仕様は属性(用途・使用条件)の集まり

属性の値にバリエーション

## ものづくりデータベースでの品目仕様の表現

品目群名

「品目群名と属性値の並び」で表現

油圧シリンダ; 圧力(Mpa)!荷重(kg/cm<sup>3</sup>)!金具オプション

油圧シリンダ; 25!100!あり

油圧シリンダ; 未定!未定!なし

油圧シリンダ; 20\_30!50\_60!未定

属性値の並び

## 製品仕様と部品仕様の関係

ロッド; 内径(mm)!長さ(mm)!金具

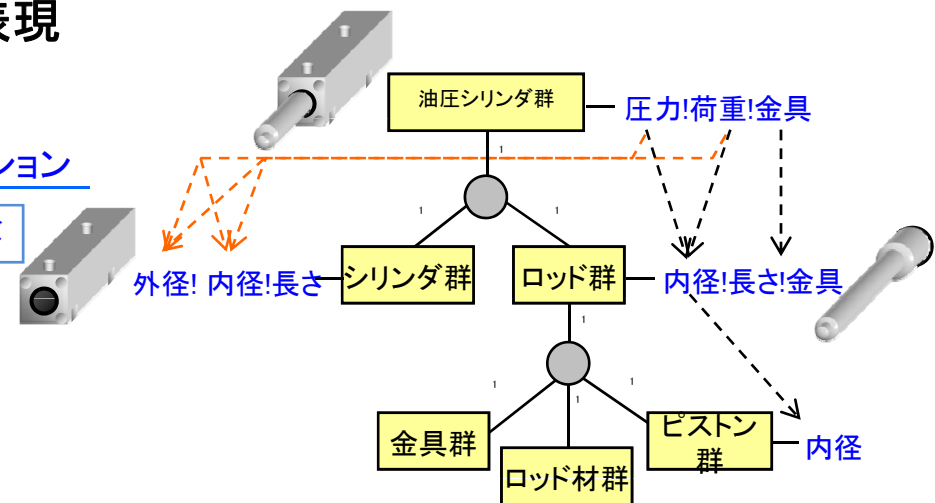

注) SPBOM: エクサ社製 パッケージソフト Series Product Bill Of Manufacturing

# 課題解決の道程

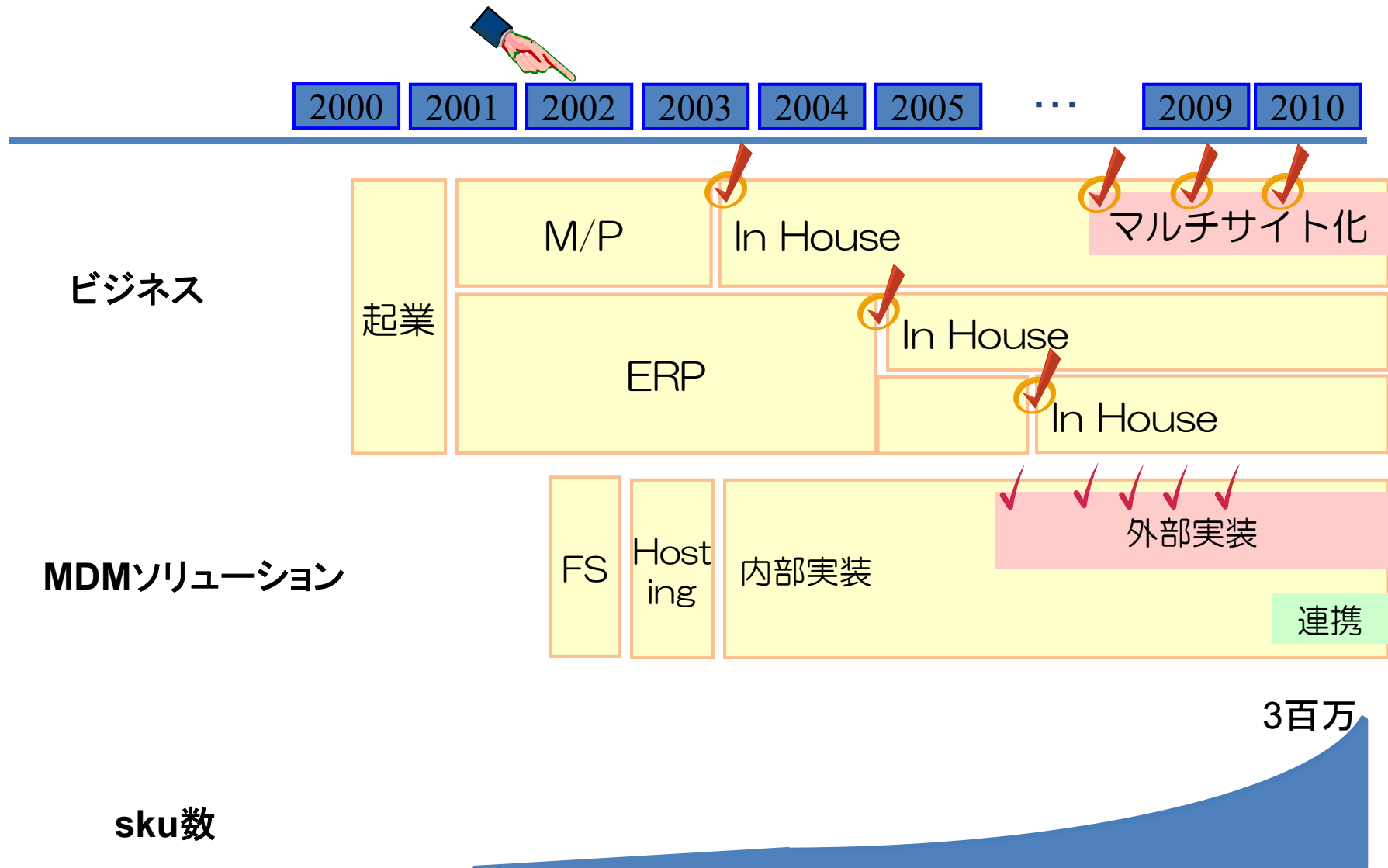

# ビジネス効果

- 生産性向上（130倍）
  - 10万sku/30人 → 130万sku/3人
- リードタイム短縮
  - カタログ改訂時期                    2ヶ月 → 5日
  - 通常                                        1ヶ月 → 2日
- システム
  - マスター関連機能の開発カット
  - システム移行時の二重運用の回避
  - 各システムの同期化とマスター内部統制の実現
- マスター関連サービスの立上げ
  - MRO領域のデータプールサービスの事業化
  - MDMソリューションの水平展開
    - MDMS4PIM Hub & Spoke Solution



# 学んだこと

- 統合マスター管理システムは
  - 業務別システムから機能別システムへの移行
    - ➡ 縦割りから横串への第一歩
  - 各業務システムのダウンサイジング化

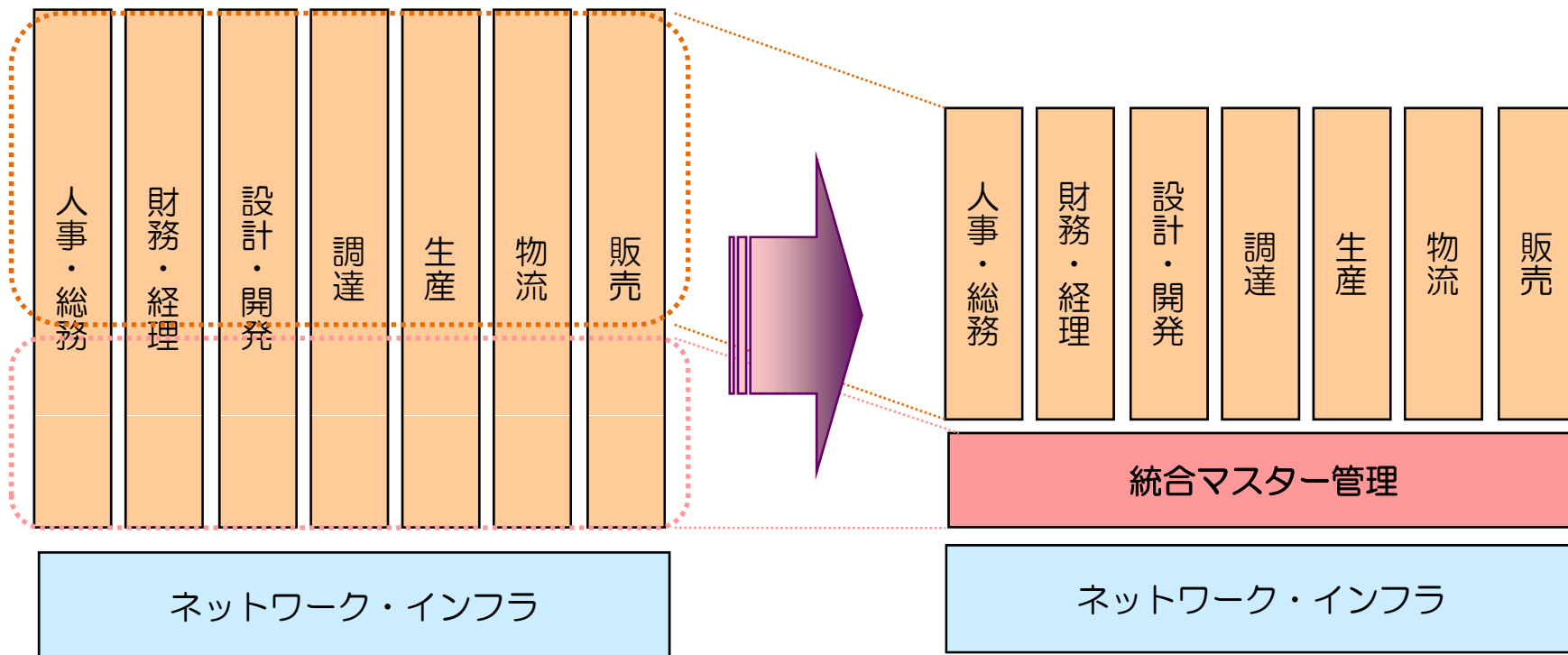

# 学んだこと

- 統合マスター管理システムの次は
  - システム基盤のクラウド・コンピューティング化
    - ➡ 更なる横串へのシフト
  - 情報アクセスプラットフォームには、履歴情報を持つ統合マスタ管理が不可欠
  - 業務システムの更なるダウンサイジング化
- マスタ統合は業務改革を具現化する

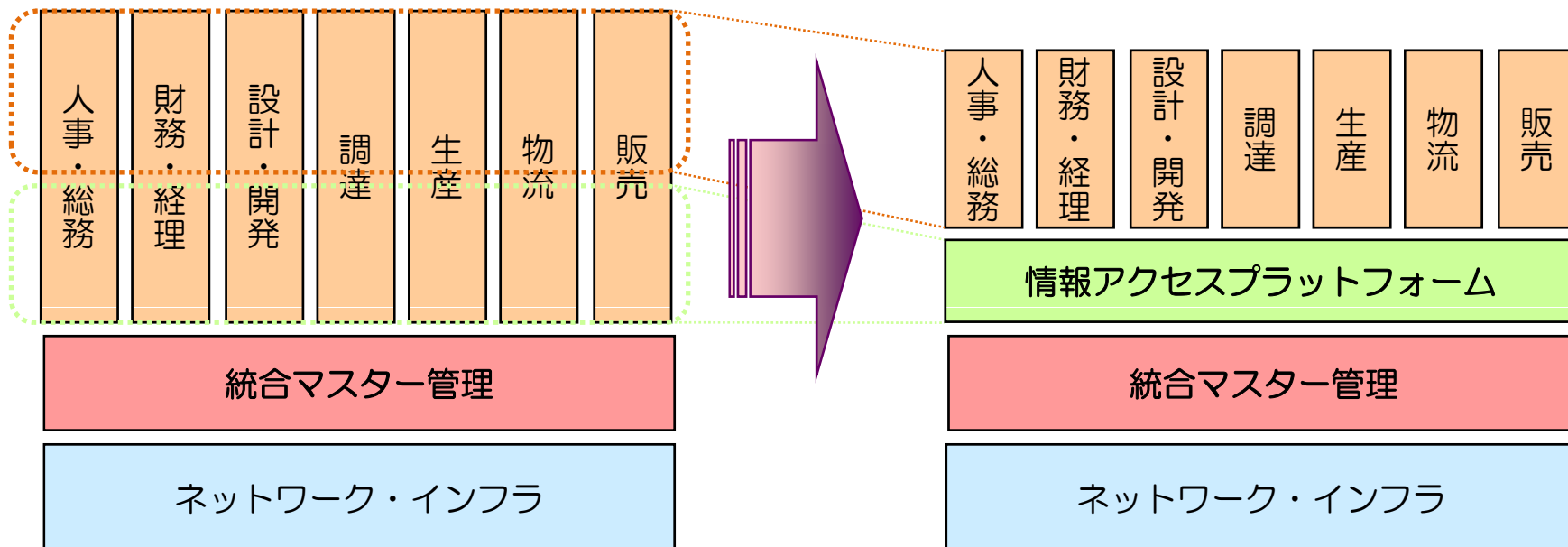

# 当社のシステム構成

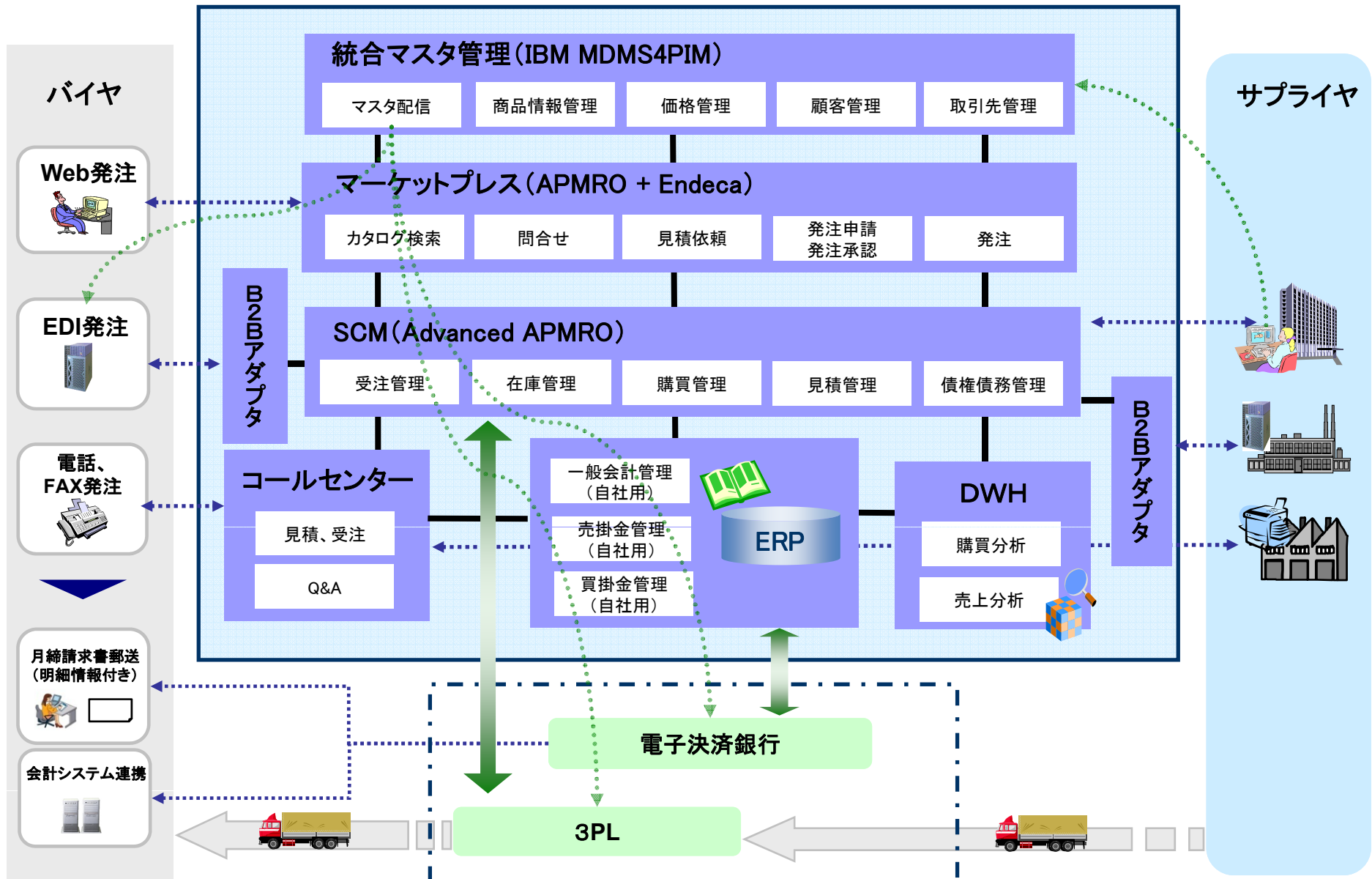

# 受発注ASPシステムイメージ

受発注システムの企画&運用を行います

- 当社のシステム基盤を活用することで早期に、確実に立上げ
- サプライチェーンを可視化（見える化）

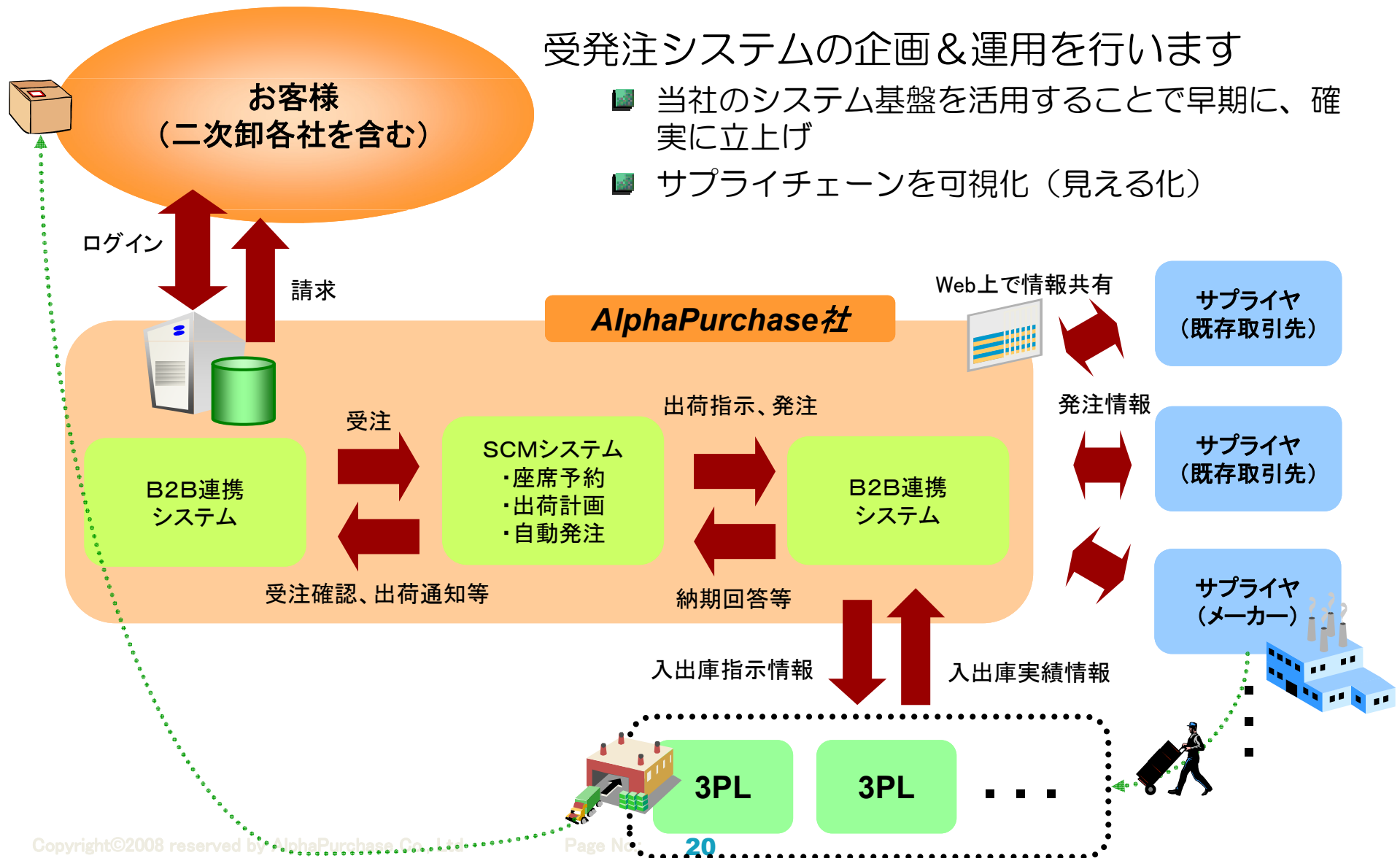

# ロングテール情報を支えるソリューション

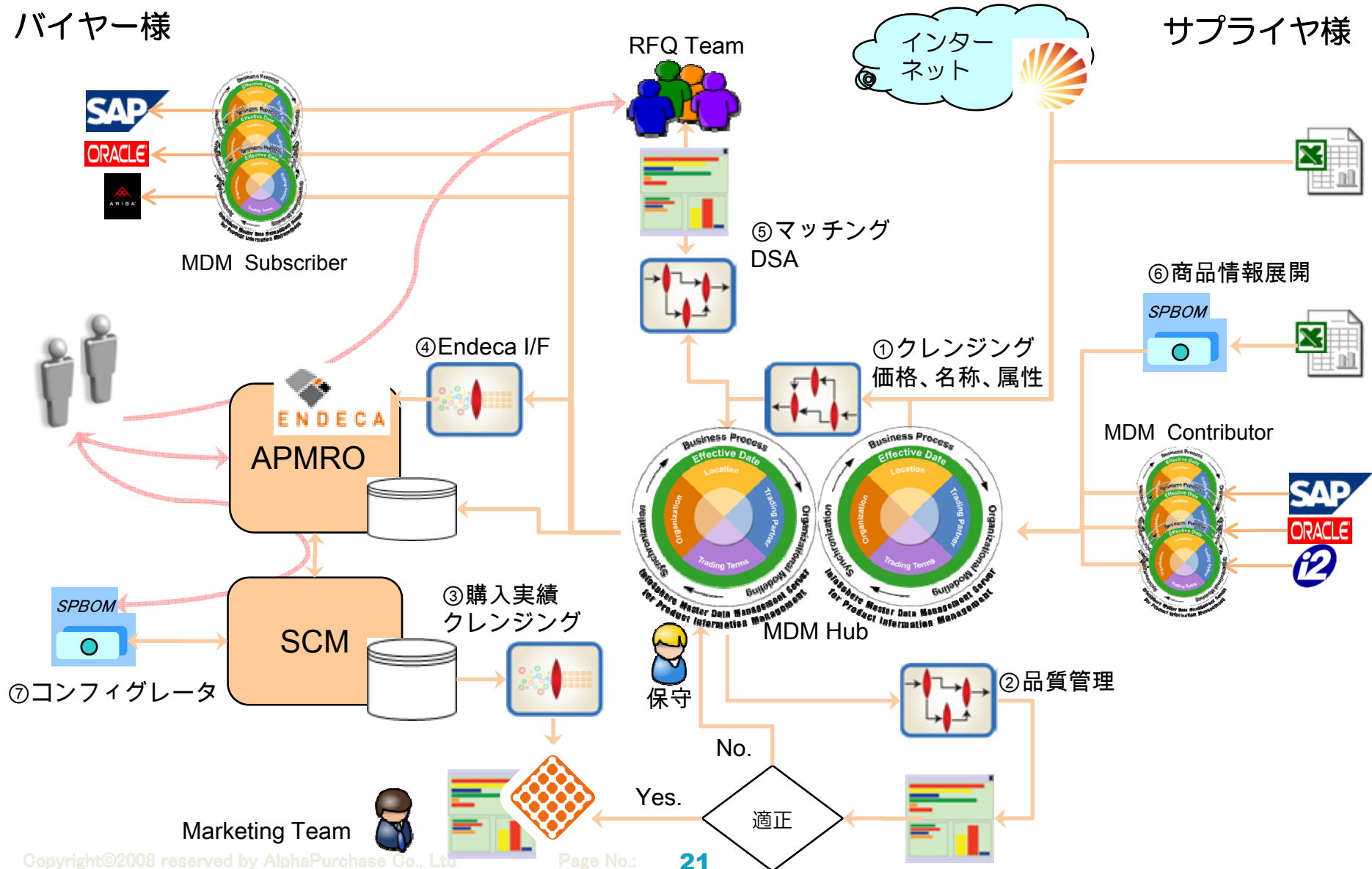

# 今後の取り組み

- データベースの高速化
- MDMサーバー間の同期処理の充実
- デファクトスタンダード化への活動

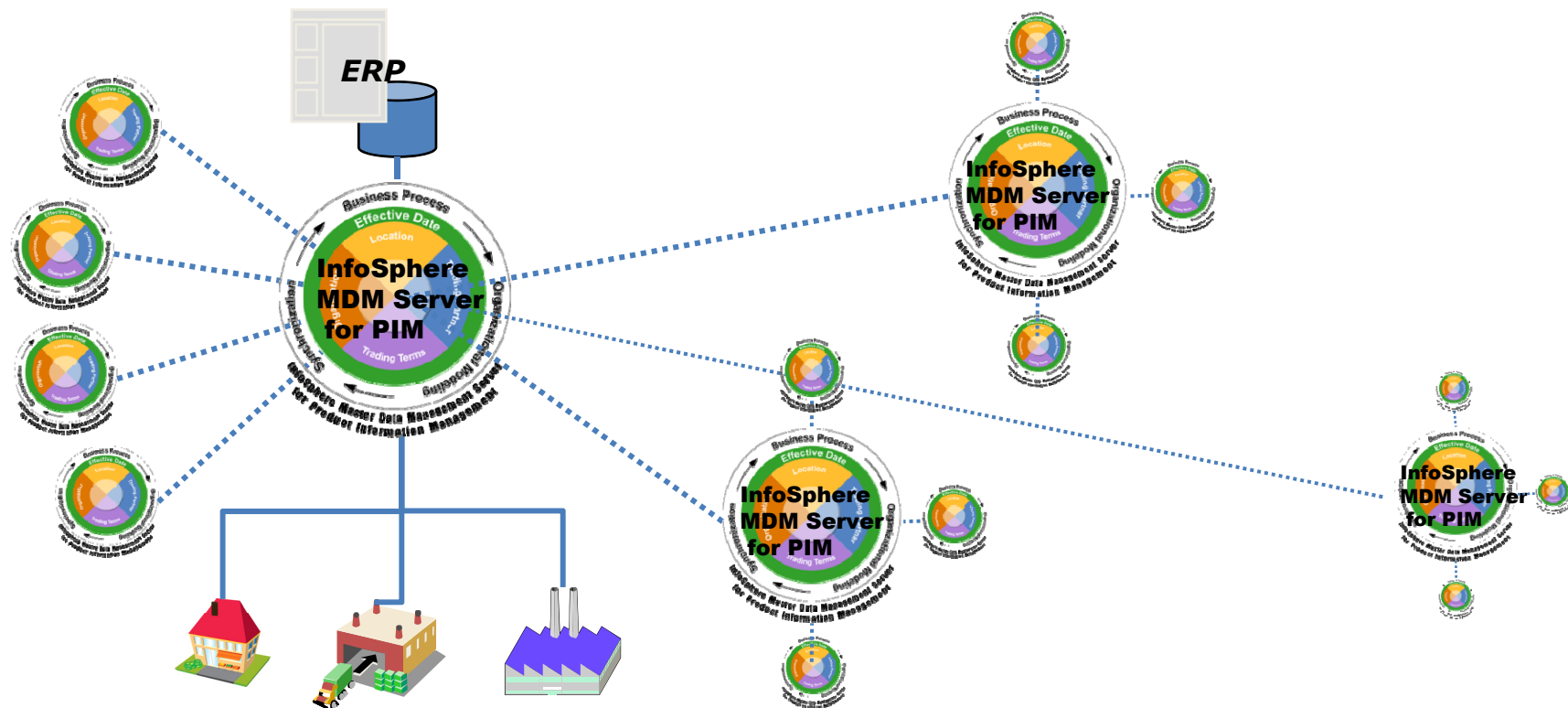



ウェブ | 画像 | 動画 | ブログ | 辞書 | 知恵袋 | 地図 | 一覧 ▾

アルファパーチェス

検索

ウェブ全体 ○ 日本語のページのみ

キーワード入力補助: ON - OFF

条件を指定して検索  
設定  
翻訳検索

アルファパーチェス

Google 検索

I'm Feeling Lucky

ウェブ全体から検索 ○ 日本語のページを検索

ウェブ 検索ツールを表示

アルファパーチェスの検索結果約 198,000 件中 1 - 10 件目 (0.21 秒)

間接材市場のベストパートナー | アルファパーチェス

アルファパーチェスは、間接コストの削減に関するご提案と、その実現に必要な各種ソリューションをご提供する会社です。

www.alphapurchase.co.jp/ - キャンシュ - 類似ページ

会社概要  
MRO販売  
オフィス所在地  
取引実績

ご挨拶  
ファンレター管理  
プライバシーポリシー

alphapurchase.co.jpからの検索結果

会社概要 | アルファパーチェス

アルファパーチェスは、MROを中心とする包括的な商品とサービスを提供することを通じ、サプライヤー、そしてパートナーとともに、お客様の価値の創造と間接コストの削減を実現し、日本の産業の革新と再活性化に貢献します。

www.alphapurchase.co.jp/homepage/.../profile.html - キャンシュ - 類似ページ

ソフィーの部屋 | Sophie's Cockpit | アルファパーチェス

2006年7月10日 ... 私アルファパーチェス社に転職を検討している者です。現在も業務改善と内部削減対応とコストダウンの為のASPを販売している会社にいます。まだまだ、間接材購買の電子化は必要が有るように考えていますが、如何でしょうか？

shinshu.fm/MHz/12.08/archives/0000136941.html - キャンシュ - 類似ページ

アルファパーチェスの「MRO」中核に3社が調達・購買分野で戦略提携...

アルファパーチェスの「MRO」中核に3社が調達・購買分野で戦略提携(2001年11月29日20時20分更新) アルファパーチェス(松本洋社長)、新日鉄ソリューションズ(棚橋康郎社長)および日本オラク



あらゆる間接コストを削減します  
すべては、お客様の価値創造のために

トップページ | ご挨拶 | 会社概要 | 事業内容 | 取引実績 | 採用情報 | お問い合わせ

03-5772-7826

お問い合わせはこちら

会社概要

オフィス所在地

サイトマップ

商品検索サイト

コンサルティング  
サービス

間接コスト削減に関する  
トータル支援

詳細はこちら

MRO(間接材)  
販売

オフィス用品から工場・  
研究所の備品・補修材まで

詳細はこちら

ファシリティ  
マネジメント

施設メンテナンス、店舗清掃、  
コールセンター運営など

詳細はこちら



の会社です。

アルファパーチェス社の3つのお約束

1 お客様の間接コストを削減するために、あらゆるご支援をします。

http://www.alphapurchase.co.jp